

# Jordi TT Carlitos II

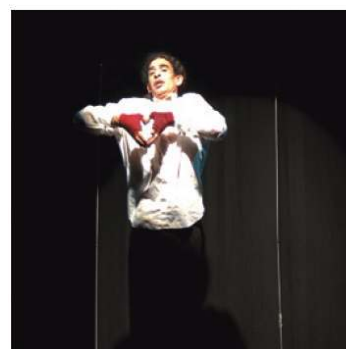

# JORDI CARLITOS II

JordiCarlitos est un montage de Mimo-clown dans lequel la technique et la dramaturgie se mettent au service d'une mise en scène pleine de fraîcheur. À travers des éléments aussi classiques qu'innovateurs, le spectateur se développe au cours d'un enchaînement de gags " Amusants, Populaires et Ludiques". Números sans complexes, parmi lesquels quelques uns ont une structure fermée et d'autres évoluent en fonction de la relation avec le public. Un bombardement d'instant magiques, de sentiments interdits et de moments spectaculaires, s'est créé avec le langage international des gestes, de la musique et d'autres surprises sonores.



# COMPAGNIE THÉÂTRALE LA MÁSCARA

En 1989, le geste, l'image et les objets, furent à l'origine d'un travail de recherche et de combinación, qui eut comme résultat la naissance de la Cie. Théâtrale " LA MÁSCARA "

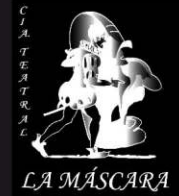

- Avec une bourse du Teatro fronterizo et de la Sala Becket de barcelone. Ateliers individuels, thème " Nouvelles Tendances dans la Création en la Production Théâtrale", à la charge de José sanchís Sinisterra. Espagne.
- Ils réalisent le cours "The power of being" danse Buthog, à la charge de Cheryl Heazlewood. Australie.
- Ils réalisent des cours avec la compagnie "The Righ Size" l'acteur comique à charge de Hamish Mc Coll. Angleterre.
- Ils participent au "VII Congrès et festival Latinoaméricain de Mime et Pantomime réalisé par le théâtre San Martín de la ville de Buenos Aires. Argentine.
- Ils gagnent le Prix de la meilleure Performance dans le "International Performance Variete" réalisé à Frankfurt. Allemagne.
- On lui remet le premier Prix de reencontré National de Mime, réalisé à Miranda de Hebro, Espagne.
- Pendant les années 1992 et 1993 réalisent une tournée dans les villes de Seúl, Dague et Busan en Corée du Sud.
- Ils participent au "Festival International de Clowns" "Memorial Charlie Rivel" à Cornellà de Llobregat, Catalogne. Espagne.
- Ils sont responsables du département de Mimo-clown à l'École des Arts dramatiques " La Casona" des élèves de deuxième année dans la ville de Barcelone.
- Ils participent au "Festival Internacional de Théâtre de Tarrega" les années 2001 et 02 et 03, réalisés à Tarrega, catalogne. Espagne.



Il faut souligner que sur le terrain social cette compagnie a développé un important travail en réalisant solidairement des spectacles et en donnant des cours de Clown, Mime, et Jonglages dans des projets menés à bien pour l'organisation ONG Clowns Sans Frontières dans les pays comme: Guatemala, Kosovo, Nicaragua, Le salvador, Mexique, etc. En plus de ces faits, qui sont les plus représentatifs des vingt ans de trajectoire de cette compagnie, il faut souligner sa profonde participation dans la Culture Populaire sur la scène de "Vie", le plus important... "La voie publique"

Aujourd'hui, résidant à Sabadell, elle a trois spectacles en mouvement; "Oneoclownk", "Jordi Carlitos" et "Marcelo punto Mime".

# FICHE ARTISTIQUE

- ① **MARCELO GONZÁLEZ** ACTEUR Y DIRECTION
- ② **RUBÉN MOYANO** SON ET LUMIÈRE
- ③ **LAURA ANDRADA** MISE EN SCÈNE ET COSTUMES
- ④ **JÉSICA VALENZUELA** DESIGN
- ⑤ **FRANCISCO ESPINOSA** PHOTOGRAPHIE

**DIRK NAGELL** VIDÉOS

**JOAO PEREZ** ATREZZO

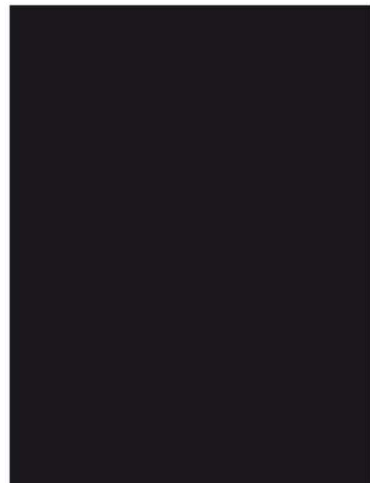
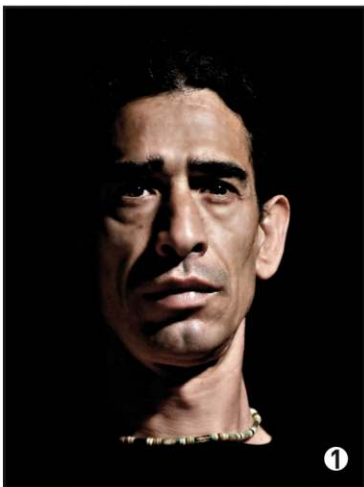

# FICHE TECHNIQUE

JORDI CARLITOS: MARCELO GONZÁLEZ

## SCÈNE

- MESURES: 8M X 6M
- IL FAUT UN FOND NOIR

## SON

- ON A BESOIN D'UN SYSTÈME DE P.A STÉRÉO AVEC DISPERSION POUR COUVRIR TOUTE LA SALLE AVEC UNE FRÉQUENCE DE 30HZ À 18HZ.
- TABLE DE MIXAGE AVEC ÉQUALISATION PARAMÉTRIQUE DE QUATRE BANDES
- 1 ÉQUALISATEUR STÉRÉO GRAPHIQUE DE 1/3 D'OCTAVE
- REPRODUCTEUR DE MINIDISQUE AVEC AUTO PAUSE
- 1 MICROPHONE INALAMBIQUE À CRAVATE
- 2 MONITEURS

## ILLUMINATION

- 11 PC DE 1KW
- 6 DÉCOUPAGES DE 1KW
- 13 CANAUX DE DIMMER
- TABLE MANUEL AVEC PRÉPARATIONS
- LUMIÈRE DE SALLE RÉGLABLE

## MONTAGE

- 3 HEURES DE MONTAGE
- 2 HEURES DE DÉMONTAGE
- IL FAUT UN TECHNICIEN QUI CONNAISSE L'ESPACE ET LE MATÉRIEL, AUTANT POUR LES LUMIÈRES QUE POUR LE SON.

# PLAN DES LUMIÈRES

079 N° FILTRE



N° CANAL DE DIMMER



PC 1KWT



DÉCOUPAGE 1KW



DÉCOUPAGE 1KW SOL

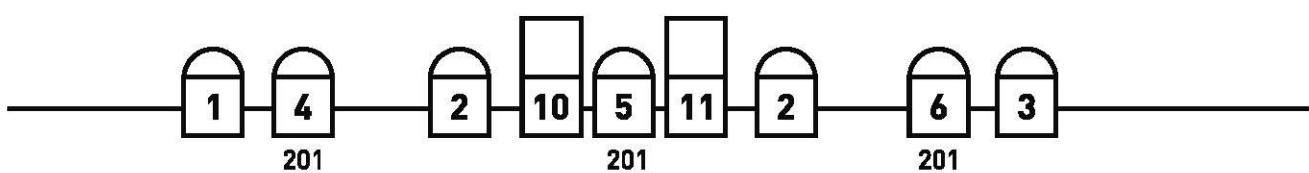
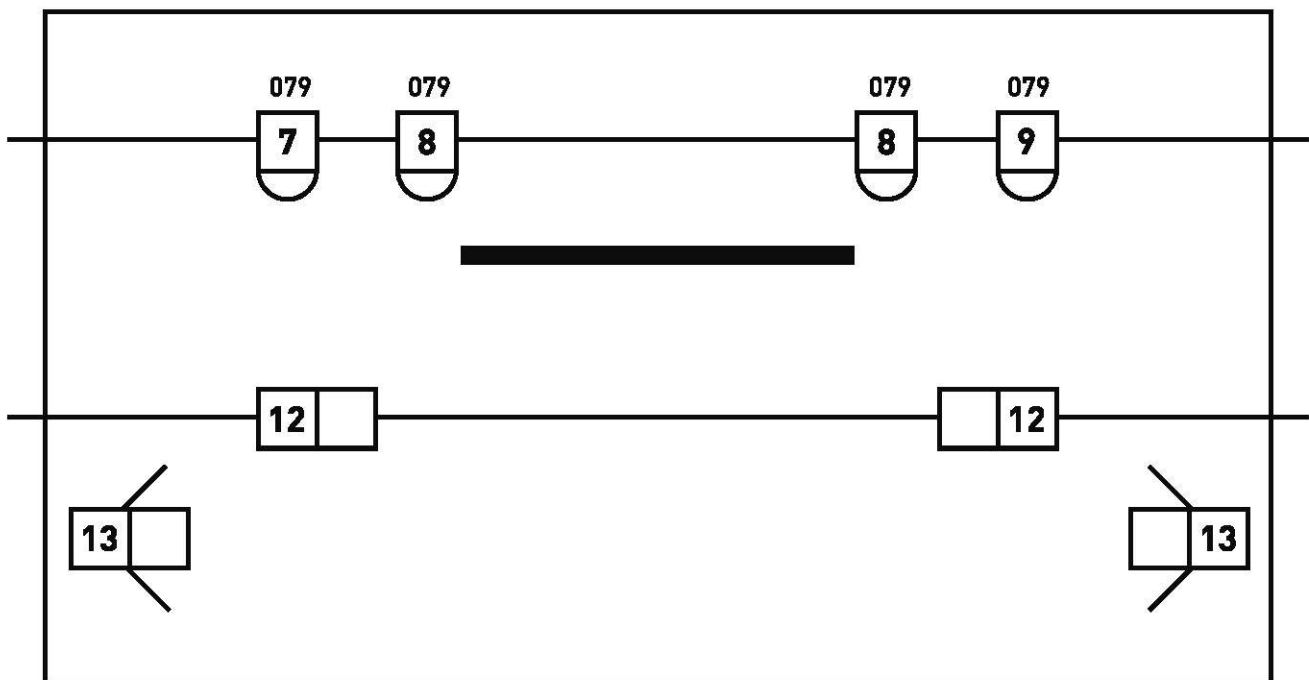

# CONTACTS

**MARCELO GONZÁLEZ**  
Compañía Teatral la Máscara  
tel. 630932475  
info@oneoclonwk.com  
www.oneoclonwk.com

**RUBÉN MOYANO CASAS**  
Técnico  
tel. 637590049  
rmoyanoc@hotmail.com

**CONTRATS**  
23 Arts Brothers Projections  
Ap. 47 · 08460 · Sta M<sup>a</sup> palautordera · BCN  
Tel. 938480499 - Fax 938483350  
arts@abaforum.es  
www.23arts.com